



# SABER SPOT RGBW



## MANUEL D'UTILISATION

A.D.J. Supply Europe B.V.  
Junostraat 2  
6468 EW Kerkrade  
The Netherlands  
[www.americandj.eu](http://www.americandj.eu)

02/17

© 2016 Produits ADJ, LLC Tous droits réservés. L'information, les spécifications, diagrammes, images et instructions sont sous réserve de modifications sans préavis. Les produits ADJ, le logo LLC et les noms et références identifiant des produits sont des marques d'ADJ Products, LLC. La protection des droits d'auteur inclus toute forme, matière, matériel et information protégeables désormais autorisés par la loi statutaire ou judiciaire ou accordé ultérieurement.

Les noms de produits utilisés dans le présent document peuvent être des marques ou des marques déposées de leurs sociétés respectives et sont reconnus par les présentes. Tous les produits non-ADJ, LLC, les marques ou noms de produits sont des marques commerciales ou des marques déposées de leurs entreprises respectives.

ADJ Products, LLC et toutes les sociétés affiliées déclinent par les présentes toutes responsabilités pour les biens, les équipements, la construction et dommages électriques, des blessures à des personnes et la perte économique directe ou indirecte liée à l'utilisation ou de la confiance dans les informations contenues dans ce document et / ou à la suite d'un assemblage incorrect, dangereux, insuffisant et négligent et l'installation, le la suspension ou l'utilisation de ce produit.

Notice Européenne d'économie d'énergie

L'importance d'économie d'énergie (EuP 2009/125 / CE)

Économiser de l'énergie électrique est une clé pour aider à la protection de l'environnement.

Veuillez s'il vous plaît éteindre tous les appareils électriques quand ils ne sont pas en cours d'utilisation afin d'éviter la consommation d'énergie en mode veille. Déconnectez tous vos équipements électriques du courant secteur lorsqu'ils ne servent pas.

Nous vous en remercions !

## Table des matières

|   |    |
|---|----|
| INFORMATIONS GÉNÉRALES .....                            | 4  |
| INSTRUCTIONS GÉNÉRALES.....                             | 4  |
| CARACTÉRISTIQUES .....                                  | 4  |
| PRÉCAUTIONS DE MANIPULATION .....                       | 5  |
| CONSIGNES DE SECURITE .....                             | 5  |
| CONFIGURATION .....                                     | 6  |
| MENU SYSTEME.....                                       | 8  |
| DIMENSIONS.....   | 12 |
| INSTALLATION .....                                      | 12 |
| TÉLÉCOMMANDE UC-IR .....                                | 13 |
| MODES DE FONCTIONNEMENT.....                            | 14 |
| CONFIGURATION MAITRE-ESCLAVE.....                       | 14 |
| INSTALLATION DES LENTILLES SUPPLÉMENTAIRES.....         | 14 |
| TRAITS DMX 3 CANAL DMX – MÉLANGE DE COULEUR HSI.....    | 15 |
| TRAITS DMX 4 CANAL DMX – MÉLANGE DE COULEUR RGBW.....   | 15 |
| TRAITS DMX 4 CANAL DMX – MÉLANGE DE COULEUR HSI+.....   | 15 |
| TRAITS DMX 5 CANAUX DMX – MÉLANGE DE COULEUR RGBW+..... | 15 |
| TRAITS DMX 6 CANAUX DMX AVEC FONCTION STROBOSCOPE ..... | 16 |
| TRAITS DMX 6 CANAUX DMX AVEC GRADATION MAÎTRE FINE..... | 16 |
| TRAITS DMX 7 CANAUX DMX .....                           | 16 |
| TRAITS DMX 8 CANAUX DMX .....                           | 17 |
| TRAITS DMX 8 CANAUX DMX - RGBW À GRADATION 16bit .....  | 17 |
| TRAITS DMX 9 CANAUX DMX .....                           | 18 |
| TRAITS DMX 11 CANAUX DMX .....                          | 18 |
| TRAITS DMX 12 CANAUX DMX .....                          | 19 |
| TABLEAU DES MACROS COULEUR 1 - 32.....                  | 21 |
| CHAINAGE DE L'ALIMENTATION .....                        | 23 |
| COURBES DE GRADATION .....                              | 23 |
| ENTRETIEN.....  | 23 |
| SPÉCIFICATIONS.....                                     | 24 |
| RoHS et DEEE.....                                       | 25 |
| NOTES.....  | 26 |

## INFORMATIONS GÉNÉRALES

Déballage : Nous vous remercions d'avoir choisi le Pinspot Saber Spot RGBW d'American DJ®. Chaque Saber Spot RGBW a été minutieusement testé et expédié en parfait état de fonctionnement.

Veillez inspecter avec minutie le carton d'emballage et vérifier qu'il n'a pas été endommagé durant le transport. Si le carton semble endommagé, veuillez inspecter soigneusement votre appareil pour vérifier qu'il ne comporte aucun dommage et que tous les accessoires nécessaires au bon fonctionnement de l'unité sont arrivés intacts. Si l'unité venait à être endommagée ou des accessoires à manquer, veuillez-vous mettre en rapport avec notre service clientèle afin d'obtenir des renseignements supplémentaires. Veuillez ne pas renvoyer cette unité à votre revendeur agréé avant d'avoir contacté notre service clientèle.

**Introduction** : Le Saber Spot RGBW d'American DJ® est un projecteur de type Pinspot à LED 4-en-1 RGBW de 15W d'un angle d'ouverture de faisceau de 4 degrés fourni avec 2 lentilles supplémentaires, une lentille fresnel à faisceau serré de 10° et une lentille wash de 45°. Le Saber Spot RGBW peut être configuré manuellement via l'affichage à 4 boutons de navigation, via protocole DMX ou avec la télécommande UC-IR ou l'application pour iOS « Airstream IR ». Il est superbement adapté pour les installations dans les clubs, productions théâtrales, bars et discos mobiles, comme éclairage d'objets dans les musées et les magasins ainsi comme Trusswarmer dans les structures vu son faisceau serré à longue portée.

Service clientèle : Si vous veniez à rencontrer quelque problème que ce soit mettez-vous en rapport avec votre revendeur American DJ. Vous pouvez également nous contacter directement à travers notre site Web [www.americandj.eu](http://www.americandj.eu) ou par email à [support@americandj.eu](mailto:support@americandj.eu)

Attention ! Pour éviter ou réduire le risque de décharge électrique ou d'incendie, veuillez à ne pas exposer cet appareil à la pluie ou à l'humidité.

## INSTRUCTIONS GÉNÉRALES

Afin d'optimiser le fonctionnement de cette unité, veuillez lire attentivement les instructions de fonctionnement pour vous familiariser avec le fonctionnement de base de cette unité. Ces instructions contiennent d'importantes consignes de sécurité relatives à l'utilisation et l'entretien de cette unité. Veuillez garder ce manuel avec votre unité pour consultation future.

## CARACTÉRISTIQUES

- Double-lyre de suspension incluse
- 3 modes opérationnels : Mode Show, mode gradation RGBW manuelle et mode DMX
- 12 modes de canaux DMX :
  - 3 (HSI), 4(RGBW), 4(HSI+), 5, 6, 6, 7, 8, 8(RGBW 16bit), 9, 11 ou 12 canaux DMX
- Affichage numérique pour configurations d'adresses et de fonctions
- Compatible avec la télécommande UC-IR d'ADJ (vendue séparément) et l'application pour iOS „Airstream IR“ (dongle IR inclus)
- Chaînage de l'alimentation via entrées/sorties PowerCon (voir page 26)
- 2 lentilles supplémentaires incluses :
  - 1 lentille fresnel à faisceau serré de 10 degrés & 1 lentille Wash de 45 degrés
- 5 courbes de gradation disponibles

## PRÉCAUTIONS DE MANIPULATION

Attention ! Il n'existe aucun composant pouvant être réparé par l'utilisateur à l'intérieur de cette unité. N'essayez pas de réparer l'unité vous-même, vous pourriez entraîner l'annulation de la garantie constructeur.

Si votre unité devait être envoyée en réparation, veuillez-vous mettre en rapport avec American DJ®.

Pendant son fonctionnement, le boîtier de l'unité peut devenir extrêmement chaud. Évitez de toucher l'unité à mains nues pendant son utilisation.

American DJ® n'acceptera aucune responsabilité relative à des dommages résultant du non-respect des instructions reprises dans ce manuel ou d'une modification non autorisée de l'unité.

## CONSIGNES DE SECURITE

Pour votre propre sécurité veuillez lire et assimiler ce manuel dans sa totalité avant d'essayer ou d'utiliser cette unité !

Afin de prévenir tout risque de décharge électrique ou d'incendie, veuillez ne pas exposer l'unité à l'humidité ou la pluie.

Veillez à ne pas renverser d'eau ou d'autre liquide dans ou sur l'unité.

Assurez-vous que l'alimentation électrique locale est adaptée à celle requise pour la bonne utilisation de l'appareil.

N'essayez en aucun cas d'utiliser l'appareil si vous vous apercevez que le cordon d'alimentation est dénudé ou cassé.

N'essayez pas d'ôter ou de casser la broche de terre du cordon d'alimentation. La broche est conçue pour réduire le risque de décharge électrique et d'incendie en cas de court-circuit interne.

Débranchez l'unité de l'alimentation principale avant d'effectuer tout type de connexion.

N'ôtez en aucun cas le couvercle de l'unité. Aucun composant à l'intérieur de cette unité ne peut être réparé par l'utilisateur.

N'utilisez jamais l'unité si son couvercle est ôté.

Assurez-vous de monter l'unité dans un endroit bien ventilé. Assurez-vous de bien laisser un espace de 15 cm (6") entre l'unité et le mur.

Cette unité est conçue pour un usage intérieur exclusivement. L'utiliser en extérieur annule toute garantie.

Veillez à monter l'unité sur un support stable et fixe.

Les cordons d'alimentation doivent être disposés de manière à ce que personne ne marche dessus ou qu'ils ne soient pincés ni par les objets posés sur eux ni par ceux posés à leurs côtés. Faites attention également à leur sortie de l'unité.

## CONSIGNES DE SECURITE (Suite)

Entretien : L'unité doit être nettoyée exclusivement selon les recommandations du fabricant. Voir page 26 pour les détails.

Chaleur : L'unité doit être placée loin des sources de chaleur telles que radiateurs, ventilation à air chaud, cuisinière ou autre appareil ménager produisant de la chaleur (y compris les amplis).

Cette unité ne doit être réparée que par du personnel qualifié quand :

- A. des objets ou des liquides sont tombés ou ont été renversés sur l'unité ;
- B. l'unité a été exposée à la pluie ou à l'eau ;
- C. l'appareil ne semble pas fonctionner normalement ou montre des signes de fonctionnement anormal.

## CONFIGURATION

**Source d'alimentation** : le Saber Spot RGBW d'American DJ® est équipée d'un ballast électronique qui détecte automatiquement le voltage une fois l'unité branchée à l'alimentation électrique. Grâce au ballast électronique, vous n'avez pas à vous soucier du voltage local, cette unité peut être branchée où que ce soit.

**DMX-512** : DMX est l'abréviation de Digital Multiplex. Le DMX est un protocole universel utilisé comme moyen de communication entre appareils et consoles/logiciels DMX intelligents. Une console DMX envoie des instructions DMX au format data (données) de la console à l'appareil. Les data DMX sont envoyés en série de data qui voyagent d'un appareil à l'autre via terminaux XLR, (entrée) DATA « IN » et (sortie) DATA « OUT », situés sur tous les appareils DMX (la majorité des consoles/logiciels DMX ne possèdent qu'un terminal de sortie DATA).

**Chaînage DMX** : Le langage DMX permet aux appareils de toutes marques et modèles des différents constructeurs d'être raccordés entre eux et d'être pilotés depuis une seule console DMX, pour peu que tous les appareils et les commandes soient compatibles DMX. Lors de l'utilisation de plusieurs unités DMX, pour s'assurer d'une bonne transmission DATA DMX, essayez au possible d'utiliser le chaînage par câble le plus court. L'ordre dans lequel les unités sont chaînées dans un circuit DMX n'influence en aucun cas le pilotage DMX.

Par exemple, une unité à laquelle on aurait affecté l'adresse 1 peut être placée à n'importe quel endroit de la chaîne, au début, à la fin ou n'importe où au milieu. Quand on affecte l'adresse DMX 1 à une unité, la console DMX sait qu'il doit envoyer les DATA requises à l'adresse 1 de cette unité, quel que soit son emplacement dans le circuit.

**Exigences de câble DATA (câble DMX) (pour fonctionnement DMX)** : le Saber Spot RGBW peut être commandée via un protocole DMX-512. Le Saber Spot RGBW est une unité DMX fonctionnant en 12 différents modes de canaux DMX. L'adresse DMX peut être configurée via l'affichage LCD à 4 boutons de navigation sur le dessus de l'unité. Votre unité et votre console/logiciel DMX requièrent un câble DATA (Données) 110 Ohm homologué DMX-512 pour entrée et sortie de DATA (Figure 1). Nous recommandons l'utilisation de câbles DMX Accu-Cable. Si vous faites vos câbles vous-même, veillez à bien utiliser un câble blindé standard 110-120 Ohm. (Ce câble peut être acheté chez tous les revendeurs d'éclairage professionnel.) Vos câbles doivent comporter des connecteurs mâle et femelle à chaque extrémité. Rappelez-vous que les câbles DMX se montent en Daisy Chain et ne se divisent pas. Pour diviser une ligne DMX, utilisez un répartiteur ou amplificateur DMX (DMX Booster/Branch)



Figure 1

## CONFIGURATION (Suite)

**Remarque :** assurez-vous de suivre les instructions décrites en figures 2 et 3 lors de la fabrication artisanale de vos câbles. N'utilisez pas la prise de terre de votre connecteur XLR. Ne reliez pas le blindage du connecteur de votre câble à la prise de terre et ne permettez pas au blindage du conducteur d'entrer en contact avec le boîtier externe du XLR. Relier le blindage à la terre pourrait entraîner un court-circuit et un fonctionnement erratique.

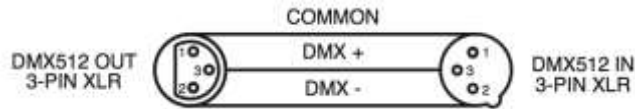

Figure 2

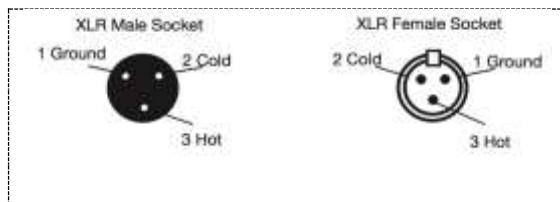

Figure 3

| Configuration broches XLR             |
|---------------------------------------|
| Broche 1 = Terre                      |
| Broche 2 = Data Compliment (signal -) |
| Broche 3 = Data True (signal +)       |

**Remarque spéciale : terminaison de ligne.** Lorsque vous utilisez un long câble, il se peut que vous soyez amené à placer un bouchon sur la dernière unité pour éviter un fonctionnement erratique. Le bouchon est une résistance d' $\frac{1}{4}$  W 90-120 Ohm qui est connectée entre la broche 2 et la broche 3 du connecteur XLR mâle (DATA + et DATA -). Cette unité est insérée dans le connecteur XLR femelle de la dernière unité de votre montage en Daisy Chain pour terminer la ligne. L'utilisation d'une terminaison de câble (Référence de composant ADJ Z-DMX/T) diminue la possibilité de fonctionnement erratique.



Le bouchon de terminaison réduit les erreurs de signal et évite les problèmes de transmission de signal et les interférences. Il est toujours recommandé de connecter un bouchon DMX (résistance 120 Ohm  $\frac{1}{4}$  W) entre la broche 2 (DMX-) et la broche 3 (DMX +) de la dernière unité.

Figure 4

**Connecteurs DMX XLR 5 broches** Certains fabricants utilisent des connecteurs XLR 5 broches pour la transmission de données DATA au lieu de connecteurs 3 broches. Ces câbles XLR 5 broches peuvent être intégrés dans un circuit DMX 3 broches. Il est impératif d'utiliser un adaptateur de câbles lorsque vous insérez des connecteurs XLR 5 broches dans un circuit 3 broches, ils se trouvent généralement dans la plupart des magasins de vente de pièces électroniques. Le tableau suivant indique en détail la conversion correcte d'un câble.

| Conversion XLR 3 broches en XLR 5 broches |                                |                             |
|---|--------------------------------|-----------------------------|
| Conducteur                                | Femelle XLR 3 broches (sortie) | Mâle XLR 5 broches (entrée) |
| Terre/blindage                            | Broche 1                       | Broche 1                    |
| Data Compliment (signal -)                | Broche 2                       | Broche 2                    |
| Data True (signal +)                      | Broche 3                       | Broche 3                    |
| Non utilisée                              |                                | Broche 4 - Non utilisée     |
| Non utilisée                              |                                | Broche 5 - Non utilisée     |



## MENU SYSTEME

|                |   |  |
|----------------|---|--|
| Affichage Menu | <i>Au démarrage :</i><br>Software Update<br>Please Wait...<br>ADJ Software V1.0 3 |  |
|                | <b>AFFICHAGE</b>  | <b>FONCTION</b>  |
|                | DMX MODE<br>ADDR :001   | Configuration de l'adresse DMX<br>001 – 510  |
|                | CHANNEL 4CH RGBW  | Choix du mode DMX<br>3/4/4/5/6/6/7/8/8/9/11/12 canaux DMX<br>Voir le détail des modes DMX à partir de la page 15 |
|                | SLAVE   | Définit l'unité comme unité esclave  |
|                | LOOK<br>Store :01   | Choix du Show<br>01-13   |
|                | RESET ?<br>NO   | Pour une remise à zéro aux défauts d'usine, choisir<br>« YES »   |
|                | MANUAL<br>R 000-255 G 000-255<br>B 000-255 W 000-255<br>S 000-255                 | Gradation manuelle<br>R/G/B/W = Gradation des LEDs<br><br>S = Fonction stroboscope                               |
|                | DimCurve<br>Standard  | Choix de la courbe de gradation :<br>Standard, Stage,TV, Architec, Theatre                                       |
|                | NO DMX<br>Hold  | Mode de sécurité<br>Blackout, Hold, LOOK   |
|                | White BL  | Balance de la couleur blanche<br>R :255 G :255 B :255 W :255   |
|                | TempUnit<br>F   | Choix de l'unité de température<br>C (Celsius) ou F (Fahrenheit)   |
|                | TempVal   | Affichera la température interne actuelle de l'unité   |
|                | AUTOLOCK<br>OFF   | L'affichage se bloquera automatiquement après 10 secondes d'inactivité<br>OFF/ON                                 |
|                | IR Active<br>ON   | ON active le capteur IR<br>OFF le désactive  |
|                | FlipDisplay<br>OFF  | Permet de retourner l'affichage de 180°<br>OFF désactive cette fonction  |

NOTE : Les valeurs grisées sont les valeurs par défaut configurées en usine



## MENU SYSTEME (Suite)

**Menu Système :** Le Saber Spot RGBW est muni d'un affichage à 4 boutons de navigation facile d'utilisation. Pour accéder au menu principal appuyez le bouton **MENU** pendant au moins 3 secondes. Pour naviguer dans les sous-menus, utilisez les boutons **UP** et **DOWN**. Pour confirmer vos réglages, confirmez d'abord avec le bouton **ENTER**, puis poussez et maintenez le bouton **MENU** pendant 3 secondes pour sauvegarder votre choix. Pour sortir d'un menu sans faire de changement, appuyez le bouton **MENU**.

### **DMX MODE :** configurer l'adresse DMX

1. Pressez le bouton **MENU** jusqu'à ce que s'affiche « **DMX MODE** », puis pressez **ENTER**.
2. L'adresse DMX actuelle clignote. Pressez les boutons **UP** ou **DOWN** jusqu'à atteindre l'adresse désirée.
3. Pressez **ENTER** pour confirmer.

### **CHANNEL :** cette fonction vous permet de configurer le mode DMX

1. Pressez le bouton **MENU** jusqu'à ce que s'affiche « **CHANNEL** », puis pressez **ENTER**. Le mode DMX actuel est affiché en-dessus.
2. Pressez les boutons **UP** ou **DOWN** jusqu'à atteindre le mode DMX désiré puis pressez **ENTER** pour confirmer. Voir aussi page 15-20 pour les différents modes DMX.

### **SLAVE :** cette fonction vous permet de configurer une unité en unité esclave en configuration maître/esclave.

1. Pressez le bouton **MENU** jusqu'à ce que s'affiche « **SLAVE** », puis pressez **ENTER**. L'unité est maintenant configurée comme unité esclave dans une configuration maître/esclave.

### **LOOK :** cette fonction vous permet de lancer un show interne (différents modes fondu).

1. Pressez le bouton **MENU** jusqu'à ce que s'affiche « **LOOK** », puis pressez **ENTER**.
2. Pressez les boutons **UP** ou **DOWN** jusqu'à atteindre le show désiré puis pressez **ENTER** pour confirmer.

### **RESET :** cette fonction vous permet d'effectuer une remise à zéro aux défauts d'usine.

1. Pressez le bouton **MENU** jusqu'à ce que s'affiche « **RESET** », puis pressez **ENTER**. S'affichera alors soit « **NO** », soit « **YES** ».
2. Pressez les boutons **UP** ou **DOWN** pour choisir une remise à zéro, puis appuyez sur **ENTER**. Si vous ne désirez pas effectuer une remise à zéro, choisissez « **NO** » puis appuyez sur **ENTER** ou appuyez sur le bouton **MENU** pour sortir

### **MANUAL :** Cette fonction vous permet de régler manuellement la gradation RGBW et la fonction stroboscope. Cette fonction peut aussi être utilisé pour tester l'unité.

1. Pressez le bouton **MENU** jusqu'à ce que s'affiche « **MANUAL** », puis pressez **ENTER**.

## MENU SYSTEME (Suite)

2. Utilisez les boutons **UP** ou **DOWN** jusqu'à s'affiche « **S :000** ». Utilisez les boutons **UP** ou **DOWN** pour régler la vitesse stroboscopique sur la valeur 255 puis pressez **ENTER**.
3. Une fois ce réglage effectué, utilisez les boutons **UP** ou **DOWN** pour naviguer à travers les couleurs R/G/B/W puis appuyez sur **ENTER**. Utilisez à nouveau les boutons **UP** ou **DOWN** pour augmenter ou diminuer la gradation de la couleur désirée de 0 à 255 puis appuyez sur **ENTER**. Procédez avec les autres couleurs jusqu'à avoir atteint le mélange de couleur désiré
4. Si vous désirez appliquer l'effet stroboscopique, retournez à la configuration de l'effet stroboscopique (**S :255**) puis utilisez les boutons **UP** ou **DOWN** pour augmenter ou diminuer la vitesse stroboscopique. Pour sortir, appuyez le bouton **MENU**.

### **DimCurve** : cette fonction permet de définir la courbe de gradation utilisée

1. Appuyez sur le bouton **MENU** jusqu'à ce que s'affiche « **DimCurve** » puis pressez **ENTER**. Une des cinq courbes de gradation sera affiché. « **STANDARD** », « **STAGE** », « **TV** », « **ARCHITEC** » (Architectural) ou « **THEATRE** ». Voir aussi le tableau des courbes de gradation page 26.
2. Utilisez les boutons **UP** et **DOWN** pour choisir la courbe de gradation désirée et confirmez en appuyant la touche **ENTER**.

### **NO DMX** : cette fonction peut être utilisé comme mode de secours: dans le cas où le signal DMX serait perdu, le mode choisi dans cette fonction s'activera. Vous pouvez aussi utiliser cette fonction pour mettre l'unité dans le mode désirée quand vous brancher l'appareil au courant.

1. Appuyez sur le bouton **MENU** jusqu'à ce que s'affiche « **NO DMX** » puis pressez **ENTER**.
2. Soit „**Look**”, soit „**Blackout**”, soit „**Hold**” est affiché. Utilisez les boutons **UP** et **DOWN** pour choisir le mode de secours désiré en utilisant les boutons **UP** ou **DOWN** et confirmez en appuyant la touche **ENTER**
  - **Look** : Quand le signal DMX est perdu ou que l'appareil est mis sous tension, l'unité se mettra automatiquement dans le mode Show.
  - **Blackout** : Quand le signal DMX est perdu ou que l'appareil est mis sous tension, l'unité se mettra automatiquement en mode stand-by (Noir général)
  - **Hold** : Quand le signal DMX est perdu ou que l'appareil est mis sous tension, l'unité se mettra automatiquement dans la dernière configuration DMX.
3. Appuyez sur le bouton **ENTER** pour confirmer.

### **White BL** : cette fonction vous permet d'ajuster la balance de la couleur blanche en ajustant les valeurs R/G/B/W.

1. Pressez le bouton **MENU** jusqu'à ce que s'affiche « **White BL** », puis pressez **ENTER**.
2. Utilisez les boutons **UP** ou **DOWN** afin de choisir l'une ou l'autre couleur, appuyez sur **ENTER** et ajustez la valeur avec les boutons **UP** ou **DOWN** jusqu'à atteindre la température de couleur blanche désirée. Pressez le bouton **MENU** pour quitter.

**TempUnit** : cette fonction vous permet de définir l'unité de température affiché, soit Celsius, soit Fahrenheit.

1. Pressez le bouton **MENU** jusqu'à ce que s'affiche « **TempUnit** », puis pressez **ENTER**.
2. Utilisez les boutons **UP** ou **DOWN** afin de choisir l'un ou l'autre (**C** pour Celsius ou **F** pour Fahrenheit). Pressez le bouton **MENU** pour quitter.

**TempVal** : cette fonction vous permet d'afficher la température interne actuelle de l'unité.

1. Pressez le bouton **MENU** jusqu'à ce que s'affiche « **TempVal** », puis pressez **ENTER**.
2. L'écran indiquera la température interne de l'unité. Pressez le bouton **MENU** pour quitter.

**AUTOLOCK** : cette fonction vous permet de bloquer l'utilisation des 4 boutons de navigation après 10 secondes d'inactivité.

1. Pressez le bouton **MENU** jusqu'à ce que s'affiche « **AUTOLOCK** », puis pressez **ENTER**.
2. Utilisez les boutons **UP** ou **DOWN** afin de choisir **YES** si vous désirez que l'affichage se bloque après 10 secondes d'inactivité. Pressez le bouton **ENTER** pour confirmer ou **MENU** pour quitter.

**IR ACTIVE** : cette fonction permet d'activer ou de désactiver le capteur IR pour utilisation avec la télécommande infrarouge UC-IR d'ADJ (vendue séparément) ou l'application pour iOS « **Airstream IR** » d'ADJ

1. Appuyez sur le bouton **MENU** jusqu'à ce que s'affiche « **IR ACTIVE** » puis pressez **ENTER**.
2. Utilisez les boutons **UP** et **DOWN** pour activer (**YES**) ou désactiver (**NO**) le capteur IR et confirmez en appuyant la touche **ENTER**. Voir aussi page 13 pour le contrôle par télécommande infrarouge.

**FlipDisplay** : cette fonction permet de retourner l'affichage de 180 degrés.

1. Pressez le bouton **MENU** jusqu'à ce que s'affiche « **FlipDisplay** », puis pressez le bouton **ENTER**
2. L'écran indiquera alors « **ON** » ou « **OFF** ». Pressez les boutons **UP** ou **DOWN** pour sélectionner « **OFF** » pour avoir un affichage normal ou « **ON** » pour retourner l'affichage de 180 degrés. Appuyez sur **ENTER** pour confirmer.

## DIMENSIONS

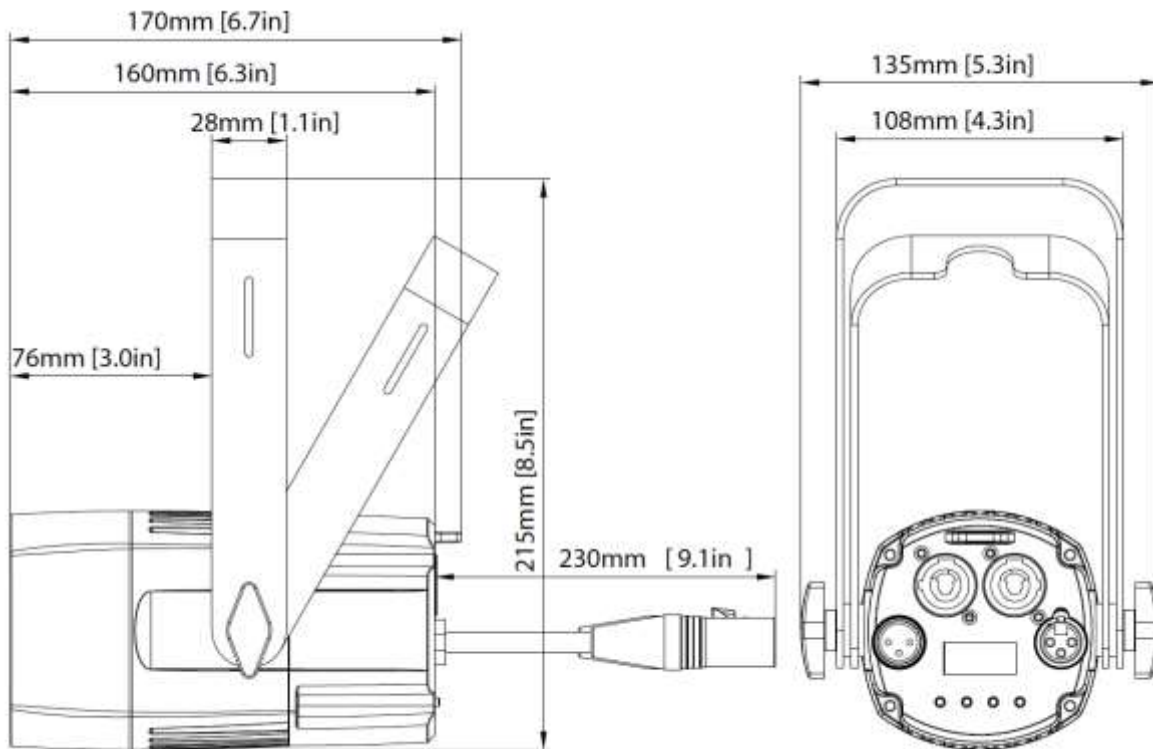

## INSTALLATION

Le Saber Spot RGBW devrait être montée à l'aide d'un crochet de fixation (non fourni) sur la double lyre de suspension fournie avec l'unité ou placé à plat au sol. Assurez-vous de toujours fixer correctement l'unité afin d'éviter toute vibration ou décrochage de celle-ci lors de son fonctionnement. Assurez-vous toujours que la structure sur laquelle vous attachez l'unité est sécurisée et en mesure de supporter 10 fois le poids de cette dernière. Nous vous recommandons également de toujours utiliser une élingue de sécurité pouvant prendre en charge 12 fois le poids de l'unité à installer. L'équipement doit être installé par un professionnel là où il ne se trouve pas à portée du public.

## TÉLÉCOMMANDE UC-IR

La télécommande à infrarouge UC-IR d'ADJ (vendue séparément) vous permet de piloter différentes fonctions du Saber Spot RGBW jusqu'à une distance de 10 mètres. L'application pour iOS "Airstream IR" (téléchargement gratuit sur l'App Store d'Apple) pour de piloter les mêmes fonctions jusqu'à une distance de 5m. Après avoir acheté le kit émetteur IR et téléchargé l'application, utilisez la page 1 de l'application. L'émetteur est connecté sur la sortie casque de l'appareil iOS. Le volume doit être mis à fond et la protection volume en Europe désactivée dans le menu de configuration de l'appareil iOS.

L'application comprend 3 différentes pages de contrôle adaptées aux différents appareils de la gamme d'ADJ. Pour piloter le Saber Spot RGBW, utilisez la page 1 de l'application.



**STAND BY** : ce bouton permet de basculer du mode DMX vers le mode pilotage IR

**FULL ON** : Appuyez ce bouton pour mettre l'unité à pleine puissance. Quand vous relâchez ce bouton, l'unité retourne à son état initial.

**STROBE** : Cette fonction active l'effet stroboscope. Utilisez les boutons **Dimmer +** et **Dimmer -** afin d'ajuster la vitesse

**FADE/GOBO** : Appuyez ce bouton pour activer le mode show. Continuez à appuyer sur ce bouton afin de trouver le show désiré.

**DIMMER + et DIMMER -** : Utilisez les boutons DIMMER + ou DIMMER - afin d'ajuster la gradation maître et de régler la vitesse stroboscopique

**COLOR** : Ce bouton activé le mode couleur statique. Continuez à appuyer sur ce bouton pour naviguer à travers différents preset couleur

**BOUTONS 1-9** : Ces boutons sont inactifs

**SOUND ON** : Ce bouton est inactif

**SOUND OFF** : Ce bouton est inactif

**SHOW 0** : : Ce bouton est inactif

## MODES DE FONCTIONNEMENT

### **Mode DMX :**

Le pilotage de l'unité à l'aide d'une console ou d'un logiciel DMX donne à l'utilisateur la liberté de créer ses propres programmes à la mesure de ses besoins. Cette fonction vous permet de contrôler les effets, la gradation maître et l'effet stroboscopique.

Le Saber Spot RGBW est une unité à 3/4/4/5/6/6/7/8/8/9/11 ou 12 canaux DMX. Voir pages 15-20 pour une description détaillée des valeurs DMX.

Pour pouvoir contrôler votre unité en mode DMX, voir aussi les pages 6-7 ainsi que le manuel d'utilisation de votre console DMX. Suivez les instructions page 9 pour configurer l'adresse DMX et le mode DMX.

Pour des longueurs de câbles DMX de plus de 30m, veuillez utiliser une terminaison de ligne DMX.

### **Mode Show :**

Ce mode permet de lancer les programmes internes d'un ou plusieurs Saber Spot RGBW en mode maître/esclave sans utilisation de console DMX.

Mettez l'unité sous tension et pressez le bouton **MENU** jusqu'à ce que s'affiche « **LOOK** », puis appuyez sur **ENTER**.

Utilisez les boutons **UP** ou **DOWN** pour choisir un des 13 shows intégrés puis appuyez sur **ENTER**

## CONFIGURATION MAITRE-ESCLAVE

### **Configuration maître/esclave :**

Cette fonction vous permet de chaîner ensemble des unités pour une exécution des programmes en mode maître/esclave. En mode maître/esclave, une unité agira comme l'unité de commande et les autres réagiront aux programmes intégrés de celle-ci. N'importe quelle unité peut être maître ou esclave, toutefois une seule unité peut être « maître ». Vous pouvez chaîner jusqu'à 16 unités en une seule chaîne sans devoir utiliser une console DMX.

### **Connexions et paramètres maître-esclave :**

1. Chaînez les unités via des connecteurs XLR à l'arrière de l'unité. Utilisez des câbles DMX standard. Rappelez-vous que le connecteur XLR mâle correspond à l'entrée et le connecteur XLR femelle à la sortie. La première unité de la chaîne (l'unité maître) n'utilisera que le connecteur XLR femelle tandis que la dernière unité de la chaîne n'utilisera que le connecteur mâle.
2. Connectez la première unité « esclave » à l'unité « maître ».
3. Configurez l'unité maître selon vos désirs
4. Sur les unités esclaves, appuyez sur le bouton **MENU** jusqu'à s'affiche « **SLAVE** » puis appuyez sur **ENTER**
5. Les unités esclaves suivront maintenant l'unité maître

## INSTALLATION DES LENTILLES SUPPLÉMENTAIRES

Pour installer une des lentilles Fresnel incluses, ôtez l'anneau de rétention de la lentille, placez la lentille devant la lentille d'origine et replacez l'anneau de rétention.

**TRAITS DMX 3 CANAL DMX – MÉLANGE DE COULEUR HSI**

| CANAL | VALEUR  | FONCTION                       |
|-------|---------|--------------------------------|
| 1     | 0 – 255 | <u>HUE (TEINT)</u><br>0 – 100% |
| 2     | 0 – 255 | <u>SATURATION</u><br>0 – 100%  |
| 3     | 0 – 255 | <u>INTENSITÉ</u><br>0 – 100%   |

**TRAITS DMX 4 CANAL DMX – MÉLANGE DE COULEUR RGBW**

| CANAL | VALEUR  | FONCTION                       |
|-------|---------|--------------------------------|
| 1     | 0 – 255 | <u>ROUGE</u><br>0 – 100%       |
| 2     | 0 – 255 | <u>VERT</u><br>0 – 100%        |
| 3     | 0 – 255 | <u>BLEU</u><br>0 – 100%        |
| 4     | 0 – 255 | <u>BLANC FROID</u><br>0 – 100% |

**TRAITS DMX 4 CANAL DMX – MÉLANGE DE COULEUR HSI+**

| CANAL | VALEUR   | FONCTION  |
|-------|--|---|
| 1     | 0 – 255  | <u>HUE (TEINT)</u><br>0 – 100%  |
| 2     | 0 – 255  | <u>SATURATION</u><br>0 – 100%   |
| 3     | 0 – 255  | <u>INTENSITÉ</u><br>0 – 100%  |
| 4     | 0 – 20<br>21 – 40<br>41 – 60<br>61 – 80<br>81 – 100<br>101 – 255 | <u>COURBES DE GRADATION</u><br>STANDARD<br>STAGE<br>TV<br>ARCHITECTURAL<br>THEATRE<br>COURBE PAR DÉFAUT |

**TRAITS DMX 5 CANAUX DMX – MÉLANGE DE COULEUR RGBW+**

| CANAL | VALEUR  | FONCTION                            |
|-------|---------|-------------------------------------|
| 1     | 0 – 255 | <u>ROUGE</u><br>0 – 100%            |
| 2     | 0 – 255 | <u>VERT</u><br>0 – 100%             |
| 3     | 0 – 255 | <u>BLEU</u><br>0 – 100%             |
| 4     | 0 – 255 | <u>BLANC FROID</u><br>0 – 100%      |
| 5     | 0 – 255 | <u>GRADATION MAÎTRE</u><br>0 – 100% |



**TRAITS DMX 6 CANAUX DMX AVEC FONCTION STROBOSCOPE**

| CANAL     | VALEUR    | FONCTION                                   |
|-----------|-----------|--|
| 1         | 0 – 31    | <b><u>STROBOSCOPE</u></b><br>LED OFF       |
|           | 32 – 63   | LED ON                                     |
|           | 64 – 95   | STROBOSCOPE LENT – RAPIDE                  |
|           | 96 – 127  | LED ON                                     |
|           | 128 – 159 | PULSATION LENT - RAPIDE                    |
|           | 160 – 191 | LED ON                                     |
|           | 192 – 223 | STROBOSCOPE ALÉATOIRE LENT - RAPIDE        |
| 224 – 255 | LED ON    |  |
| 2         | 0 – 255   | <b><u>ROUGE</u></b><br>0 – 100%            |
| 3         | 0 – 255   | <b><u>VERT</u></b><br>0 – 100%             |
| 4         | 0 – 255   | <b><u>BLEU</u></b><br>0 – 100%             |
| 5         | 0 – 255   | <b><u>BLANC FROID</u></b><br>0 – 100%      |
| 6         | 0 – 255   | <b><u>GRADATION MAÎTRE</u></b><br>0 – 100% |

**TRAITS DMX 6 CANAUX DMX AVEC GRADATION MAÎTRE FINE**

| CANAL | VALEUR  | FONCTION  |
|-------|---------|---|
| 1     | 0 – 255 | <b><u>ROUGE</u></b><br>0 – 100%                 |
| 2     | 0 – 255 | <b><u>VERT</u></b><br>0 – 100%                  |
| 3     | 0 – 255 | <b><u>BLEU</u></b><br>0 – 100%                  |
| 4     | 0 – 255 | <b><u>BLANC FROID</u></b><br>0 – 100%           |
| 5     | 0 – 255 | <b><u>GRADATION MAÎTRE</u></b><br>0 – 100%      |
| 6     | 0 – 255 | <b><u>GRADATION MAÎTRE FINE</u></b><br>0 – 100% |

**TRAITS DMX 7 CANAUX DMX**

| CANAL     | VALEUR    | FONCTION                              |
|-----------|-----------|---------------------------------------|
| 1         | 0 – 255   | <b><u>ROUGE</u></b><br>0 – 100%       |
| 2         | 0 – 255   | <b><u>VERT</u></b><br>0 – 100%        |
| 3         | 0 – 255   | <b><u>BLEU</u></b><br>0 – 100%        |
| 4         | 0 – 255   | <b><u>BLANC FROID</u></b><br>0 – 100% |
| 5         | 0 – 31    | <b><u>STROBOSCOPE</u></b><br>LED OFF  |
|           | 32 – 63   | LED ON                                |
|           | 64 – 95   | STROBOSCOPE LENT – RAPIDE             |
|           | 96 – 127  | LED ON                                |
|           | 128 – 159 | PULSATION LENT - RAPIDE               |
|           | 160 – 191 | LED ON                                |
|           | 192 – 223 | STROBOSCOPE ALÉATOIRE LENT - RAPIDE   |
| 224 – 255 | LED ON    |                                       |

**TRAITS DMX 7 CANAUX DMX SUITE**

| CANAL | VALEUR  | FONCTION                                 |
|-------|---------|--|
| 6     | 0 – 255 | <u>GRADATION MAÎTRE</u><br>0 – 100%      |
| 7     | 0 – 255 | <u>GRADATION MAÎTRE FINE</u><br>0 – 100% |

**TRAITS DMX 8 CANAUX DMX**

| CANAL | VALEUR   | FONCTION   |
|-------|--|--|
| 1     | 0 – 255  | <u>ROUGE</u><br>0 – 100%   |
| 2     | 0 – 255  | <u>VERT</u><br>0 – 100%  |
| 3     | 0 – 255  | <u>BLEU</u><br>0 – 100%  |
| 4     | 0 – 255  | <u>BLANC FROID</u><br>0 – 100%   |
| 5     | 0 – 31<br>32 – 63<br>64 – 95<br>96 – 127<br>128 – 159<br>160 – 191<br>192 – 223<br>224 – 255 | <u>STROBOSCOPE</u><br>LED OFF<br>LED ON<br>STROBOSCOPE LENT – RAPIDE<br>LED ON<br>PULSATION LENT - RAPIDE<br>LED ON<br>STROBOSCOPE ALÉATOIRE LENT - RAPIDE<br>LED ON |
| 6     | 0 – 255  | <u>GRADATION MAÎTRE</u><br>0 – 100%  |
| 7     | 0 – 255  | <u>GRADATION MAÎTRE FINE</u><br>0 – 100%   |
| 8     | 0 – 20<br>21 – 40<br>41 – 60<br>61 – 80<br>81 – 100<br>101 – 255                             | <u>COURBES DE GRADATION</u><br>STANDARD<br>STAGE<br>TV<br>ARCHITECTURAL<br>THEATRE<br>COURBE PAR DÉFAUT  |

**TRAITS DMX 8 CANAUX DMX - RGBW À GRADATION 16bit**

| CANAL | VALEUR  | FONCTION                           |
|-------|---------|------------------------------------|
| 1     | 0 – 255 | <u>ROUGE</u><br>0 – 100%           |
| 2     | 0 – 255 | <u>ROUGE FIN</u><br>0 – 100%       |
| 3     | 0 – 255 | <u>VERT</u><br>0 – 100%            |
| 4     | 0 – 255 | <u>VERT FIN</u><br>0 – 100%        |
| 5     | 0 – 255 | <u>BLEU</u><br>0 – 100%            |
| 6     | 0 – 255 | <u>BLEU FIN</u><br>0 – 100%        |
| 7     | 0 – 255 | <u>BLANC FROID</u><br>0 – 100%     |
| 8     | 0 – 255 | <u>BLANC FROID FIN</u><br>0 – 100% |

**TRAITS DMX 9 CANAUX DMX**

| CANAL     | VALEUR           | FONCTION  |
|-----------|------------------|---|
| 1         | 0 – 31           | <b><u>STROBOSCOPE</u></b><br>LED OFF  |
|           | 32 – 63          | LED ON  |
|           | 64 – 95          | STROBOSCOPE LENT – RAPIDE   |
|           | 96 – 127         | LED ON  |
|           | 128 – 159        | PULSATION LENT - RAPIDE   |
|           | 160 – 191        | LED ON  |
|           | 192 – 223        | STROBOSCOPE ALÉATOIRE LENT - RAPIDE   |
|           | 224 – 255        | LED ON  |
| 2         | 0 – 255          | <b><u>HUE (TEINT)</u></b><br>0 – 100%   |
| 3         | 0 – 255          | <b><u>SATURATION</u></b><br>0 – 100%  |
| 4         | 0 – 255          | <b><u>INTENSITÉ</u></b><br>0 – 100%   |
| 5         | 0 – 255          | <b><u>MACROS COULEURS</u></b><br>VOIR PAGES 21-22 LES TABLEAUX DES MACROS COULEUR |
| 6         | 0                | <b><u>PROGRAMMES INTERNES</u></b><br>OFF  |
|           | 1 – 20           | PROGRAMME 1   |
|           | 21 – 40          | PROGRAMME 2   |
|           | 41 – 60          | PROGRAMME 3   |
|           | 61 – 80          | PROGRAMME 4   |
|           | 81 – 100         | PROGRAMME 5   |
|           | 101 – 120        | PROGRAMME 6   |
|           | 121 – 140        | PROGRAMME 7   |
|           | 141 – 160        | PROGRAMME 8   |
|           | 161 – 180        | PROGRAMME 9   |
|           | 181 – 200        | PROGRAMME 10  |
|           | 201 – 220        | PROGRAMME 11  |
|           | 221 – 240        | PROGRAMME 12  |
|           | 241 – 250        | PROGRAMME 13  |
| 251 – 255 | EFFET DE DÉGRADÉ |   |
| 7         | 0 – 255          | <b><u>VITESSE DES PROGRAMMES</u></b><br>LENT - RAPIDE                             |
| 8         | 0 – 255          | <b><u>FONDU DES PROGRAMMES</u></b><br>RAPIDE - LENT                               |
| 9         | 0 – 20           | <b><u>COURBES DE GRADATION</u></b><br>STANDARD                                    |
|           | 21 – 40          | STAGE   |
|           | 41 – 60          | TV  |
|           | 61 – 80          | ARCHITECTURAL   |
|           | 81 – 100         | THEATRE   |
|           | 101 – 255        | COURBE PAR DÉFAUT   |

**TRAITS DMX 11 CANAUX DMX**

| CANAL | VALEUR    | FONCTION                             |
|-------|-----------|--------------------------------------|
| 1     | 0 – 31    | <b><u>STROBOSCOPE</u></b><br>LED OFF |
|       | 32 – 63   | LED ON                               |
|       | 64 – 95   | STROBOSCOPE LENT – RAPIDE            |
|       | 96 – 127  | LED ON                               |
|       | 128 – 159 | PULSATION LENT - RAPIDE              |
|       | 160 – 191 | LED ON                               |
|       | 192 – 223 | STROBOSCOPE ALÉATOIRE LENT - RAPIDE  |
|       | 224 – 255 | LED ON                               |
| 2     | 0 – 255   | <b><u>ROUGE</u></b><br>0 – 100%      |
| 3     | 0 – 255   | <b><u>VERT</u></b><br>0 – 100%       |
| 4     | 0 – 255   | <b><u>BLEU</u></b><br>0 – 100%       |

**TRAITS DMX 11 CANAUX DMX (SUITE)**

| CANAL     | VALEUR           | FONCTION   |
|-----------|------------------|--|
| 5         | 0 – 255          | <b>BLANC</b><br>0 – 100%   |
| 6         | 0 – 255          | <b>INTENSITÉ</b><br>0 – 100%   |
| 7         | 0 – 255          | <b>MACROS COULEURS</b><br>VOIR PAGES 21-22 LES TABLEAUX DES MACROS COULEUR |
| 8         | 0                | <b>PROGRAMMES INTERNES</b><br>OFF  |
|           | 1 – 20           | PROGRAMME 1  |
|           | 21 – 40          | PROGRAMME 2  |
|           | 41 – 60          | PROGRAMME 3  |
|           | 61 – 80          | PROGRAMME 4  |
|           | 81 – 100         | PROGRAMME 5  |
|           | 101 – 120        | PROGRAMME 6  |
|           | 121 – 140        | PROGRAMME 7  |
|           | 141 – 160        | PROGRAMME 8  |
|           | 161 – 180        | PROGRAMME 9  |
|           | 181 – 200        | PROGRAMME 10   |
| 201 – 220 | PROGRAMME 11     |  |
| 221 – 240 | PROGRAMME 12     |  |
| 241 – 250 | PROGRAMME 13     |  |
| 251 – 255 | EFFET DE DÉGRADÉ |  |
| 7         | 0 – 255          | <b>VITESSE DES PROGRAMMES</b><br>LENT - RAPIDE                             |
| 8         | 0 – 255          | <b>FONDU DES PROGRAMMES</b><br>RAPIDE - LENT                               |
| 9         | 0 – 20           | <b>COURBES DE GRADATION</b><br>STANDARD                                    |
|           | 21 – 40          | STAGE  |
|           | 41 – 60          | TV   |
|           | 61 – 80          | ARCHITECTURAL  |
|           | 81 – 100         | THEATRE  |
|           | 101 – 255        | COURBE PAR DÉFAUT  |

**TRAITS DMX 12 CANAUX DMX**

| CANAL | VALEUR    | FONCTION   |  |
|-------|-----------|--|--|
| 1     | 0 – 255   | <b>ROUGE</b><br>0 – 100%   |  |
| 2     | 0 – 255   | <b>VERT</b><br>0 – 100%  |  |
| 3     | 0 – 255   | <b>BLEU</b><br>0 – 100%  |  |
| 4     | 0 – 255   | <b>BLANC</b><br>0 – 100%   |  |
| 5     | 0 – 255   | <b>MACROS COULEURS</b><br>VOIR PAGES 21-22 LES TABLEAUX DES MACROS COULEUR |  |
| 6     | 0 – 31    | <b>STROBOSCOPE</b><br>LED OFF  |  |
|       | 32 – 63   | LED ON   |  |
|       | 64 – 95   | STROBOSCOPE LENT – RAPIDE  |  |
|       | 96 – 127  | LED ON   |  |
|       | 128 – 159 | PULSATION LENT - RAPIDE  |  |
|       | 160 – 191 | LED ON   |  |
|       | 192 – 223 | STROBOSCOPE ALÉATOIRE LENT - RAPIDE  |  |
|       | 224 – 255 | LED ON   |  |
|       | 7         | 0 – 255  | <b>GRADATION MAÎTRE</b><br>0 – 100%      |
|       | 8         | 0 – 255  | <b>GRADATION MAÎTRE FINE</b><br>0 – 100% |

**TRAITS DMX 12 CANAUX DMX (SUITE)**

|           |                                  |   |
|-----------|----------------------------------|---|
| <b>9</b>  | 0                                | <b><u>PROGRAMMES INTERNES</u></b>                     |
|           | 1 – 20                           | OFF   |
|           | 21 – 40                          | PROGRAMME 1   |
|           | 41 – 60                          | PROGRAMME 2   |
|           | 61 – 80                          | PROGRAMME 3   |
|           | 81 – 100                         | PROGRAMME 4   |
|           | 101 – 120                        | PROGRAMME 5   |
|           | 121 – 140                        | PROGRAMME 6   |
|           | 141 – 160                        | PROGRAMME 7   |
|           | 161 – 180                        | PROGRAMME 8   |
|           | 181 – 200                        | PROGRAMME 9   |
|           | 201 – 220                        | PROGRAMME 10  |
|           | 221 – 240                        | PROGRAMME 11  |
|           | 241 – 250                        | PROGRAMME 12  |
| 251 – 255 | PROGRAMME 13<br>EFFET DE DÉGRADÉ |   |
| <b>10</b> | 0 – 255                          | <b><u>VITESSE DES PROGRAMMES</u></b><br>LENT - RAPIDE |
| <b>11</b> | 0 – 255                          | <b><u>FONDU DES PROGRAMMES</u></b><br>RAPIDE - LENT   |
| <b>12</b> | 0 – 20                           | <b><u>COURBES DE GRADATION</u></b><br>STANDARD        |
|           | 21 – 40                          | STAGE   |
|           | 41 – 60                          | TV  |
|           | 61 – 80                          | ARCHITECTURAL   |
|           | 81 – 100                         | THEATRE   |
|           | 101 – 255                        | COURBE PAR DÉFAUT                                     |

**TABLEAU DES MACROS COULEUR 1 - 32**

| Color No. | DMX<br>VAULE | RGBA COLOR INTENSITY |       |      |       |
|-----------|--------------|----------------------|-------|------|-------|
|           |              | RED                  | GREEN | BLUE | AMBER |
| OFF       | 0            | 0                    | 0     | 0    | 0     |
| Color1    | 1-4          | 80                   | 255   | 234  | 80    |
| Color2    | 5-8          | 80                   | 255   | 164  | 80    |
| Color3    | 9-12         | 77                   | 255   | 112  | 77    |
| Color4    | 13-16        | 117                  | 255   | 83   | 83    |
| Color5    | 17-20        | 160                  | 255   | 77   | 77    |
| Color6    | 21-24        | 223                  | 255   | 83   | 83    |
| Color7    | 25-28        | 255                  | 243   | 77   | 77    |
| Color8    | 29-32        | 255                  | 200   | 74   | 74    |
| Color9    | 33-36        | 255                  | 166   | 77   | 77    |
| Color10   | 37-40        | 255                  | 125   | 74   | 74    |
| Color11   | 41-44        | 255                  | 97    | 77   | 74    |
| Color12   | 45-48        | 255                  | 71    | 77   | 71    |
| Color13   | 49-52        | 255                  | 83    | 134  | 83    |
| Color14   | 53-56        | 255                  | 93    | 182  | 93    |
| Color15   | 57-60        | 255                  | 96    | 236  | 96    |
| Color16   | 61-64        | 238                  | 93    | 255  | 93    |
| Color17   | 65-68        | 196                  | 87    | 255  | 87    |
| Color18   | 69-72        | 150                  | 90    | 255  | 90    |
| Color19   | 73-76        | 100                  | 77    | 255  | 77    |
| Color20   | 77-80        | 77                   | 100   | 255  | 77    |
| Color21   | 81-84        | 67                   | 148   | 255  | 67    |
| Color22   | 85-88        | 77                   | 195   | 255  | 77    |
| Color23   | 89-92        | 77                   | 234   | 255  | 77    |
| Color24   | 93-96        | 158                  | 255   | 144  | 144   |
| Color25   | 97-100       | 255                  | 251   | 153  | 153   |
| Color26   | 101-104      | 255                  | 175   | 147  | 147   |
| Color27   | 105-108      | 255                  | 138   | 186  | 138   |
| Color28   | 109-112      | 255                  | 147   | 251  | 147   |
| Color29   | 113-116      | 151                  | 138   | 255  | 138   |
| Color30   | 117-120      | 151                  | 138   | 255  | 138   |
| Color31   | 121-124      | 138                  | 169   | 255  | 138   |
| Color32   | 125-128      | 255                  | 255   | 255  | 255   |

**TABLEAU DES MACROS COULEUR 33 - 64**

| Color No. | DMX<br>VAULE | RGBA COLOR INTENSITY |       |      |       |
|-----------|--------------|----------------------|-------|------|-------|
|           |              | RED                  | GREEN | BLUE | AMBER |
| Color33   | 129-132      | 255                  | 206   | 143  | 0     |
| Color34   | 133-136      | 254                  | 177   | 153  | 0     |
| Color35   | 137-140      | 254                  | 192   | 138  | 0     |
| Color36   | 141-144      | 254                  | 165   | 98   | 0     |
| Color37   | 145-148      | 254                  | 121   | 0    | 0     |
| Color38   | 149-152      | 176                  | 17    | 0    | 0     |
| Color39   | 153-156      | 96                   | 0     | 11   | 0     |
| Color40   | 157-160      | 234                  | 139   | 171  | 0     |
| Color41   | 161-164      | 224                  | 5     | 97   | 0     |
| Color42   | 165-168      | 175                  | 77    | 173  | 0     |
| Color43   | 169-172      | 119                  | 130   | 199  | 0     |
| Color44   | 173-176      | 147                  | 164   | 212  | 0     |
| Color45   | 177-180      | 88                   | 2     | 163  | 0     |
| Color46   | 181-184      | 0                    | 38    | 86   | 0     |
| Color47   | 185-188      | 0                    | 142   | 208  | 0     |
| Color48   | 189-192      | 52                   | 148   | 209  | 0     |
| Color49   | 193-196      | 1                    | 134   | 201  | 0     |
| Color50   | 197-200      | 0                    | 145   | 212  | 0     |
| Color51   | 201-204      | 0                    | 121   | 192  | 0     |
| Color52   | 205-208      | 0                    | 129   | 184  | 0     |
| Color53   | 209-212      | 0                    | 83    | 115  | 0     |
| Color54   | 213-216      | 0                    | 97    | 166  | 0     |
| Color55   | 217-220      | 1                    | 100   | 167  | 0     |
| Color56   | 221-224      | 0                    | 40    | 86   | 0     |
| Color57   | 225-228      | 209                  | 219   | 182  | 0     |
| Color58   | 229-232      | 42                   | 165   | 85   | 0     |
| Color59   | 233-236      | 0                    | 46    | 35   | 0     |
| Color60   | 237-240      | 8                    | 107   | 222  | 0     |
| Color61   | 241-244      | 107                  | 156   | 231  | 0     |
| Color62   | 245-248      | 165                  | 198   | 247  | 0     |
| Color63   | 249-252      | 0                    | 0     | 189  | 0     |
| Color64   | 253-255      | 255                  | 255   | 255  | 0     |



## CHAINAGE DE L'ALIMENTATION

Via les entrées/sorties PowerCon à l'arrière du Saber Spot RGBW, vous pouvez chaîner max. 38 unités en 120V ou 68 unités en 230V. Après le maximum d'unités chainables, vous devez vous brancher sur une autre prise secteur. Ne mélangez pas différents modèles dans un chaînage.

## COURBES DE GRADATION

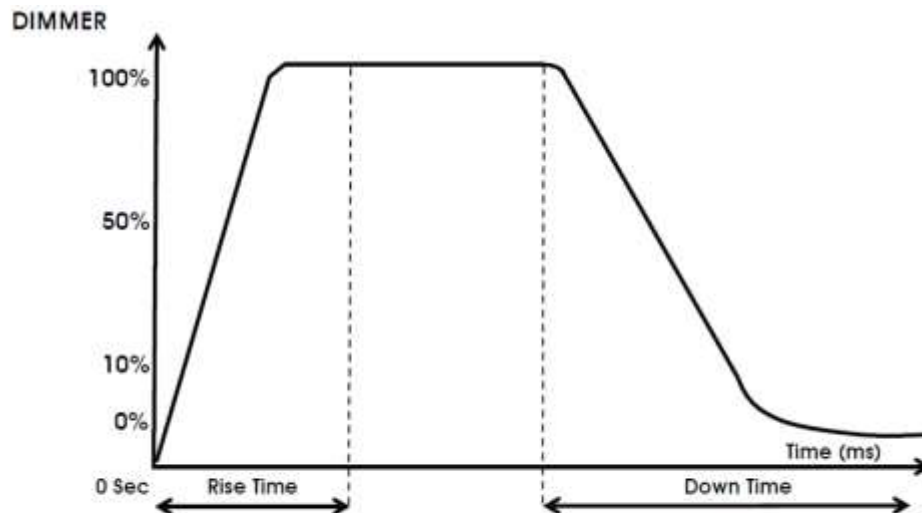

| Dimming Curve Ramp Effect | 0 sec Fade Time |                | 1 sec Fade Time |                |
|---------------------------|-----------------|----------------|-----------------|----------------|
|                           | Rise Time (ms)  | Down Time (ms) | Rise Time (ms)  | Down Time (ms) |
| Standard (default)        | 0               | 0              | 0               | 0              |
| Stage                     | 780             | 1100           | 1540            | 1660           |
| TV                        | 1180            | 1520           | 1860            | 1940           |
| Architectural             | 1380            | 1730           | 2040            | 2120           |
| Theatre                   | 1580            | 1940           | 2230            | 2280           |

## ENTRETIEN

Nettoyage de l'unité : En raison des résidus de brouillard, de fumée et de poussière, un nettoyage régulier des lentilles internes et externes doit être effectué afin d'optimiser le rendu de lumière. La fréquence de nettoyage dépend de l'endroit où se situe et fonctionne l'unité (par exemple, fumée, résidus de brouillard, poussière et condensation). En cas d'utilisation intensive en club, nous recommandons un nettoyage mensuel. Un nettoyage fréquent assure la longévité de l'unité et un rendu clair et précis.

1. Utilisez un nettoyant pour vitres courant et un tissu doux pour nettoyer le boîtier extérieur.
2. Utilisez une brosse pour nettoyer les grilles de ventilation et celles du ventilateur.
3. Nettoyez les lentilles optiques externes avec un nettoyant pour vitres et un tissu tous les 20 jours.
4. Nettoyez les lentilles optiques internes avec un nettoyant pour vitres et un tissu tous les 30-60 jours.
5. Assurez-vous de toujours essayer toutes les parties entièrement avant de rebrancher l'unité.

## SPÉCIFICATIONS

|                               |   |
|-------------------------------|---|
| Modèle                        | <b>Saber Spot RGBW</b>  |
| Alimentation multi-voltage*   | 100 ~ 240V 50/60Hz  |
| LED                           | 1 LED 4-en-1 RGBW de 15W  |
| Durée de vie de la LED        | Estimée à 10.000 heures   |
| Consommation électrique       | 14W   |
| Dimensions                    | 170mm(L) x 135mm(l) x 215mm(H)<br>6.7“(L) x 5.3“(l) x 8.5“(H)       |
| Chaînage                      | 38 Saber Spot RGBW max @ 120V<br>68 Saber Spot RGBW max @ 230V      |
| Angle d'ouverture de faisceau | 4 degrés<br>Lentille Fresnel Beam 10°<br>Lentille Fresnel Wash 45°  |
| Poids                         | 1,2kg / 2.6 Lbs   |
| Pilotage DMX                  | 12 modes DMX : 3, 4, 4, 5, 6, 6, 7, 8, 8, 9, 11<br>ou 12 canaux DMX |
| Couleurs                      | Mélange de couleurs RGBW  |
| Mode musical                  | Non   |
| Position de montage           | Toute position sécurisée et sûre                                    |

**\*Détection automatique du voltage :** l'unité est équipée d'un ballast électronique qui détecte automatiquement le voltage une fois l'unité branchée à l'alimentation électrique.

**À noter :** Les caractéristiques et améliorations dans la conception apportées à cette unité ainsi que ce manuel sont sujets à modification sans notice préalable écrite ou publiée.

### **RoHS – Une contribution sans précédent à la préservation de l'environnement**

Cher client,

L'Union européenne vient d'adopter une directive de restriction/interdiction d'utilisation de substances nocives. Cette directive, connue sous l'acronyme RoHS, est un sujet d'actualité au sein de l'industrie électronique.

Elle restreint, entre autres, l'utilisation de six matériaux : le plomb (Pb), le mercure (Hg), le chrome hexavalent (CR VI), le cadmium (Cd), les polybromobiphényles utilisés en tant que retardateurs de flammes (PBB), et les polybromodiphényléther également utilisés comme retardateurs de flammes (PBDE). Cette directive s'applique à quasiment tous les appareils électriques et électroniques dont le fonctionnement implique des champs électriques ou électromagnétiques – en un ot, tout appareil que nous pouvons retrouver dans nos foyers ou au bureau.

En tant que fabricants de produits des marques AMERICAN AUDIO, AMERICAN DJ, ELATION Professional et ACCLAIM Lighting, nous devons nous conformer à la directive RoHS. Par conséquent, deux ans même avant l'entrée en vigueur de cette directive, nous nous sommes mis en quête de matériaux alternatifs et de procédés de fabrication respectant davantage l'environnement.

Bien avant la prise d'effet de la directive RoHS, tous nos produits ont été fabriqués pour répondre aux normes de l'Union européenne. Grâce à des contrôles et des tests de matériel réguliers, nous pouvons assurer que tous les composants que nous utilisons répondent aux normes RoHS et que, pour autant que la technologie nous le permette, notre procédé de fabrication est des plus écologiques.

La directive RoHS franchit un pas important dans la protection de l'environnement. En tant que fabricants, nous nous sentons obligés de contribuer à son respect.

### **DEEE – Déchets d'équipements électriques et électroniques**

Chaque année, des milliers de tonnes de composants électroniques, nuisibles pour l'environnement, atterrissent dans des décharges à travers le monde. Afin d'assurer les meilleures collecte et récupération de composants électroniques, l'Union européenne a adopté la directive DEEE.

Le système DEEE (Déchets d'équipements électriques et électroniques) peut être comparé au système de collecte « verte », mis en place il y a plusieurs années. Les fabricants, au moment de la mise sur le marché de leur produit, doivent contribuer à l'utilisation des déchets. Les ressources économiques ainsi obtenues, vont être appliquées au développement d'un système commun de gestion des déchets. De cette manière, nous pouvons assurer un programme de récupération et de mise au rebut écologique et professionnel.

En tant que fabricant, nous faisons partie du système allemand EAR à travers lequel nous payons notre contribution.

(Numéro d'enregistrement en Allemagne : DE41027552)

Par conséquent, les produits AMERICAN DJ et AMERICAN AUDIO peuvent être déposés aux points de collecte gratuitement et seront utilisés dans le programme de recyclage. Les produits ELATION Professional, utilisés uniquement par les professionnels, seront gérés par nos soins. Veuillez nous renvoyer vos produits Elation directement à la fin de leur vie afin que nous puissions en disposer de manière professionnelle.

Tout comme pour la directive RoHS, la directive DEEE est une contribution de premier ordre à la protection de l'environnement et nous serons heureux d'aider l'environnement grâce à ce système de d'enlèvement des déchets.

Nous sommes heureux de répondre à vos questions et serions ravis d'entendre vos suggestions. Pour ce faire contactez-nous par e-mail à : [info@americandj.eu](mailto:info@americandj.eu)

ADJ Products, LLC  
6122 S. Eastern Ave. Los Angeles, CA 90040 USA  
Tel: 323-582-2650 / Fax: 323-725-6100  
Web: [www.adj.com](http://www.adj.com) / E-mail: [info@americandj.com](mailto:info@americandj.com)

Suivez-nous sur:



[facebook.com/americandj](https://facebook.com/americandj)  
[twitter.com/americandj](https://twitter.com/americandj)  
[youtube.com/americandj](https://youtube.com/americandj)

A.D.J. Supply Europe B.V.  
Junostraat 2  
6468 EW Kerkrade  
The Netherlands  
Tel : +31 45 546 85 00 / Fax : +31 45 546 85 99  
Web : [www.americandj.eu](http://www.americandj.eu) / E-mail : [service@adjgroup.eu](mailto:service@adjgroup.eu)